

Приложение № 1
к бюллетеню для голосования
на годовом общем собрании собственников
помещений многоквартирного дома по адресу:
г. Санкт-Петербург, улица Среднерогатская,
дом 12, корпус 1, строение 1

**Тарифы (размер обязательных платежей)
на управление, техническое обслуживание,
содержание и ремонт общего имущества многоквартирного
дома, расположенного по адресу:
г. Санкт-Петербург, ул. Среднерогатская, дом 12, корпус 1, строение 1
(далее – МКД)**

	Вид платежа	Текущий тариф руб./м2 в месяц (МКД)	Предлагаемый тариф руб./м2 в месяц (МКД, паркинг, нежилые помещения, кладовые)	Ед. изм.
Услуги по содержанию, техническому обслуживанию и управлению многоквартирным домом				
1.	<i>Содержание общего имущества МКД</i>			
1.1	Содержание общего имущества МКД	11,40	15,18	Руб/кв.м.
1.2	Охрана	12,00	9,24	Руб/кв.м.
1.3	Обслуживание системы видеонаблюдения	0,28	0,31	Руб/кв.м.
1.4	Обслуживание СКУД	0,73	0,73	Руб/кв.м.
1.5	Уборка мест общего пользования	3,89	5,44	Руб/кв.м.
1.6	Санитарное содержание территории	3,45	4,40	Руб/кв.м.
1.7	Вывоз и утилизация ТБО	5,35	4,29	Руб/кв.м.
1.8	Содержание и ремонт АППЗ	1,09	1,28	Руб/кв.м.
1.9	Содержание и ремонт ПЗУ	0,63	0,77	Руб/кв.м.
1.10	Содержание и ремонт лифтов	1,59	1,88	Руб/кв.м.
2.	<i>Управление многоквартирным домом</i>	5,89	7,95	Руб/кв.м.
3.	<i>Текущий ремонт</i>	3,00	5,00	Руб/кв.м.
	ИТОГО	49,30	56,47	Руб/кв.м.

Приложение № 2
к бюллетеню для голосования
на годовом общем собрании собственников
помещений многоквартирного дома по адресу:
г. Санкт-Петербург, улица Среднерогатская,
дом 12, корпус 1, строение 1

Предложение на проведение комплекса работ по замене покрытия из
отсева на брусчатку по адресу: г. Санкт-Петербург,
улица Среднерогатская, дом 12, корпус 1, строение 1

1. Перечень работ устанавливается согласно представленному коммерческому предложению.
2. Начало производства работ – не ранее сбора денежных средств в размере 90% от предполагаемой стоимости работ.
3. Предполагаемая стоимость работ – **1 179 200,00** руб.
4. В случае фактической стоимости проведения работ менее предполагаемой стоимости работ – разницу между собранными денежными средствами и фактической стоимостью аккумулировать на расчетном счете Управляющей организации до принятия решения общим собранием собственников помещений либо Советом Дома о финансировании на остаток иных работ в целях благоустройства Дома.
5. В случае отсутствия предложений подрядных организаций на момент сбора денежных средств в размере 90% от предполагаемой стоимости работ по производству согласованных работ, стоимость которых не превышает 110% по отношению к предполагаемой стоимости работ – работы не производить до момента определения дополнительного источника финансирования. Денежные средства в таком случае аккумулировать на расчетном счете управляющей организации до принятия решения общим собранием собственников помещений.
6. В случае наступления событий, изложенных в п. 4, 5, а также в случае не сбора денежных средств согласно п. 2 **в срок до 01 июля 2022 года** и отсутствии принятых решений соответственно общего собрания собственников либо Совета Дома по направлению денежных средств на иные цели в течение календарного года – ООО «ЮИТ Сервис» производит возврат внесенных денежных средств по заявлению собственников помещений Дома, с приложением документов подтверждающих внесение денежных средств на производство работ.

Коммерческое предложение на комплекс работ по замене отсева на брусчатку

Адрес объекта	Наименование работ	Наименование используемого материала / оборудования	Ед. изм.	Кол-во	Цена единицы работы (включая НДС), руб.	В том числе стоимость производства работ	В том числе стоимость материала (включая НДС)	Итоговая стоимость Работ (включая НДС), руб
Среднерогатская ул. д. 12, корпус 1, стр. 1	Ремонт пешеходных дорожек с устройством покрытия из бетонной плитки	бетонная плитка, песок, цемент	м2	130	4 600	2990	1610	598 000
								598 000

Расчет целевого взноса:

Наименование работ	Стоимость работ согласно КП, руб, с НДС (20%)	Предполагаемая стоимость работ, руб., с НДС и увеличением стоимости (10%)	Площадь жилых и нежилых помещений в доме, м2	Стоимость на 1м2 с НДС (20%)
Проведение работ, материалы	598 000,00	657 800,00	33 270,0	19,77
Услуги проектной организации по созданию проекта внесения изменений в план благоустройства, согласование в соответствии с действующим законодательством*	474 000, 00	521 400,00	33 270,0	15,67*
Итого	1 072 000,00	1 179 200,00	33 270	35,44

*При принятии положительного решения по нескольким пунктам повестки собрания, где требуется согласование плана благоустройства, начисление за услуги проектной организации производится однократно.



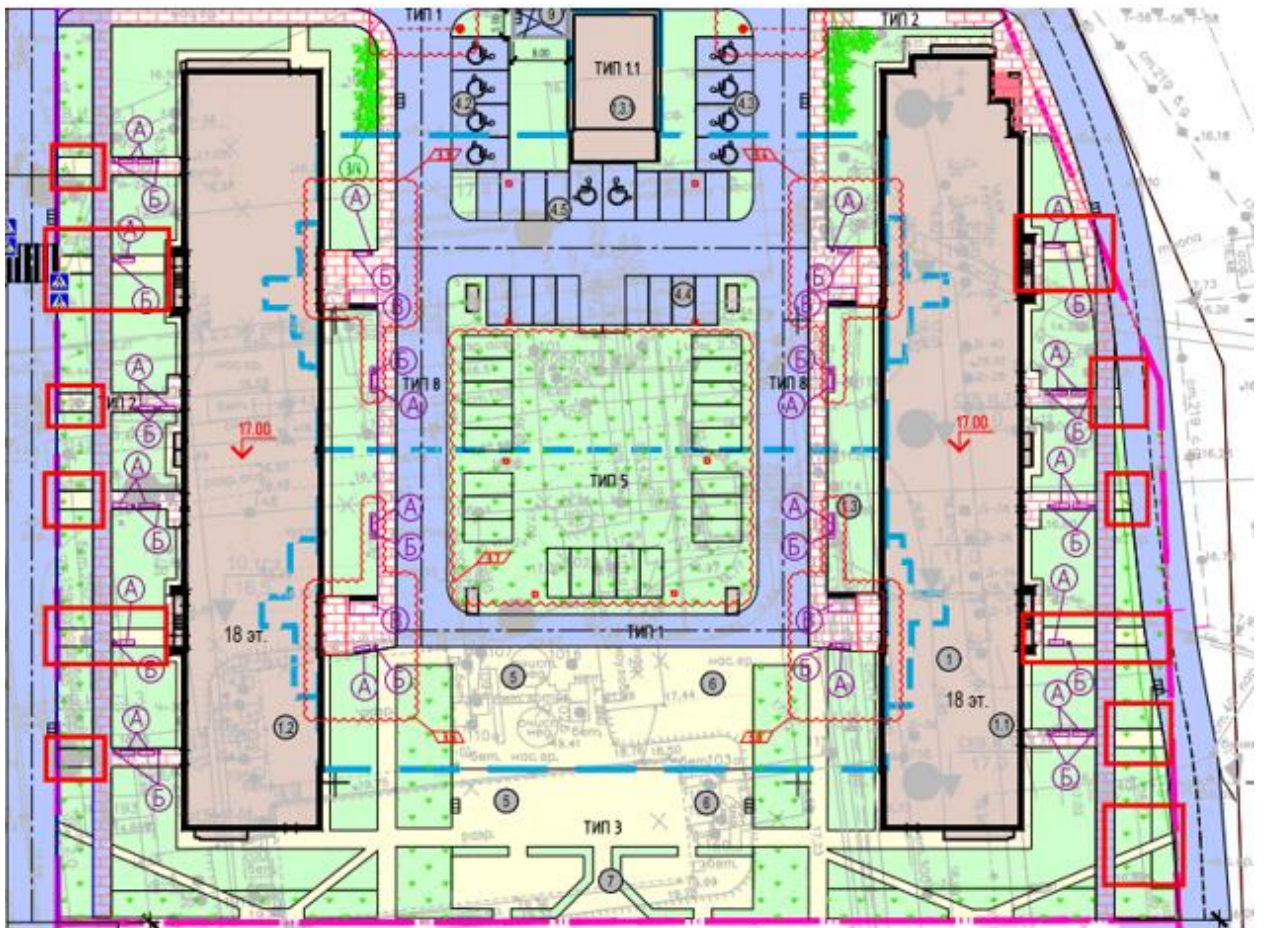

Приложение № 3.1
к бюллетеню для голосования
на годовом общем собрании собственников
помещений многоквартирного дома по адресу:
г. Санкт-Петербург, улица Среднерогатская,
дом 12, корпус 1, строение 1

Предложение на проведение комплекса работ по ограждению территории: изготовлению, доставке и установке заборных секций с калитками и комплектом ворот:
г. Санкт-Петербург, улица Среднерогатская,
дом 12, корп. 1, стр. 1 и дом 14, корп. 1, стр. 1

1. Перечень работ устанавливается согласно представленному коммерческому предложению.
2. Начало производства работ – 01 июня 2022 года
3. Окончание работ – 01 декабря 2022 года.
4. Сметный расчет:

Изготовление, доставка и установка ограждения					
1	Ограждение с установкой	м.п.	127,5	8 580,00р.	1 093 950,00р.
2	Калитка	шт.	8	22 660,00р.	181 280,00р.
3	Ворота распашные	шт.	2	57 970,00р.	115 940,00р.
4	Ворота откатные с установкой	шт.	4	114 026,00р.	456 104,00р.
5	Бетонное основание с закладной	шт.	4	51 150,00р.	204 600,00р.
6	Транспортно-такелажные работы	шт.	1	7 700,00р.	7 700,00р.
Итого по материалам и работам:					2 059 574,00р.

Оснащение СКУД калиток ЖК 4YOU-1,2					
Оборудование					
1	Автономный контроллер доступа с облачным сервисом для ворот	шт.	4	28 380,00р.	113 520,00р.
2	Откатные ворота в проезд, высота 2000 мм, автоматика САМЕ ВХV010AGF с фотоэлементами, сигнальной лампой.	шт.	4	152 350,00р.	609 400,00р.
3	Вызывная панель с контроллером и считывателем E21B	шт.	8	27 280,00р.	218 240,00р.
4	Блок питания 12VDC для питания замка	шт.	8	1 980,00р.	15 840,00р.
5	Электромагнитный замок TS-ML300 + Монтажный уголок для замка TS-ML300	шт.	8	3 630,00р.	29 040,00р.
6	Кнопка выход ST-EX031 или аналог	шт.	8	1 078,00р.	8 624,00р.
7	Доводчик для калитки Dorma TS-72 EN 2-4 серый 22232101 до 90 кг	шт.	8	4 620,00р.	36 960,00р.
8	Антенна выносная для контроллера -3G и 433МГц	шт.	8	990,00р.	7 920,00р.
9	Стойка для кнопки выход	шт.	8	4 290,00р.	34 320,00р.

Дополнительные материалы					
10	Крепеж (дюбеля, разъемы, стяжки, монт. кор., розетки, джеки и пр.)	шт.	12	2 420,00р.	29 040,00р.
11	Силовой кабель 3Х2,5 Си	м.	400	148,50р.	59 400,00р.
12	Труба гофрированная ПВХ 16мм с протяжкой строительная	м.	400	15,51р.	6 204,00р.
13	Крепеж-клипса d16мм	шт.	200	3,19р.	638,00р.
14	Кабель U/UTP 4 пары, Категория 5e, LSZH	м.	610	50,60р.	30 866,00р.
15	Труба гибкая двустенная 63 мм с протяжкой с муфтой красная (50м)	м.	200	139,70р.	27 940,00р.
Итого по оборудованию и материалам, руб. с НДС:					1 227 952,00р.
Работы					
16	Монтажные и пусконаладочные работы СКУД/домофонии калиток	шт.	8	29 700,00р.	237 600,00р.
17	Установка фундамента несущей конструкции с бетонированием, монтаж и пусконаладка откатных ворот	шт.	4	100 100,00р.	400 400,00р.
18	Земляные работы для закладки силового и слаботочного кабеля, восстановление благоустройства	м.п.	172	550,00р.	94 600,00р.
Итого по работам, руб. с НДС:					732 600,00р.
<i>Гарантия на оборудование и работы 1 год</i>					
ВСЕГО, руб. включая НДС 20%					4 020 126,00р.

Внесение изменений и согласование плана благоустройства					
Привлечение проектной организации по созданию проекта внесения изменений в план благоустройства, согласование со всеми надзорными ведомствами, получение ордера ГАТИ на производство работ по проведению благоустройства во дворе	шт.	2	521 400,00р.	1 042 800,00р.	

5. Описание предложения:

Внешний вид заборных секций, откатных ворот

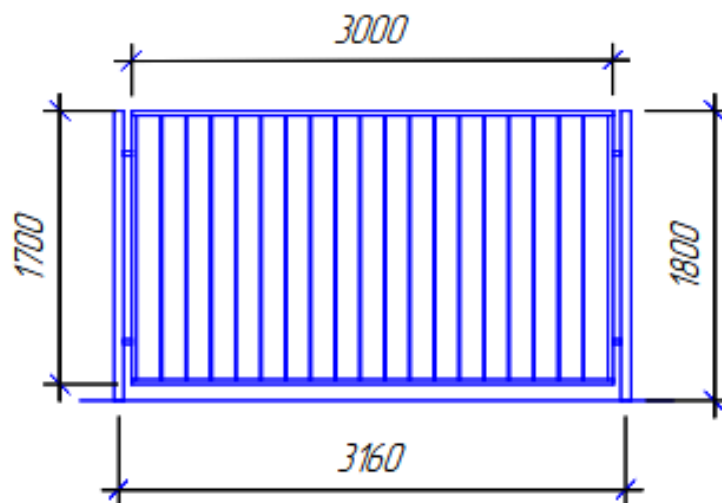

Размер: 1700*3000 мм

Материалы секции: стальная профильная труба 80*80 (столб), стальная профильная труба 40*25 мм, 20*20 мм, окраска АУ 3в1.

Материалы ворот (3 м.) и калитки (1 м.): стальная профильная труба 80*80 (столбы), стальная профильная труба 60*40 мм, 20*20 мм, окраска АУ 3в1.

Материалы ворот откатных (5,8 м.): стальная профильная труба 60*40 мм, 20*20 мм, комплектующая для откатных ворот «Евро», швеллер стальной 140мм, бетонный раствор марки В25, окраска АУ 3в1.

6. Расчет стоимости предложения на 1 кв.м. помещения:

Наименование	Стоимость, руб., с НДС	Площадь жилых и нежилых помещений в домах по адресу: ул. Среднерогатская д. 12, корп. 1, стр. 1 и д. 14, корп. 1, стр. 1, м2	Стоимость на 1м2 с НДС (20%)	Стоимость в месяц при оплате в течение 12 мес. на 1м2, руб. с НДС
Изготовление и установка, транспортно-такелажные работы	2 059 574,00	66 579,20	30,93	2,58
Оборудование, материалы, проведение работ СКУД	1 960 552,00	66 579,20	29,45	2,45
Внесение изменения и согласование плана благоустройства*	1 042 800,00	66 579,20	15,66	1,31*
Итого, руб. с НДС	5 062 926,00	66 579,20	76,04	6,34

7. Стоимость обслуживания устанавливаемого оборудования составляет **1,46 руб./м2** в месяц по статье «Установка ограждения».

8. Схема размещения:

В схему размещения оборудования возможно внесение корректировок в части размещения вследствие получения замечаний от КГА и прочих согласующих органов власти. Количество оборудования при этом должно остаться без изменения.

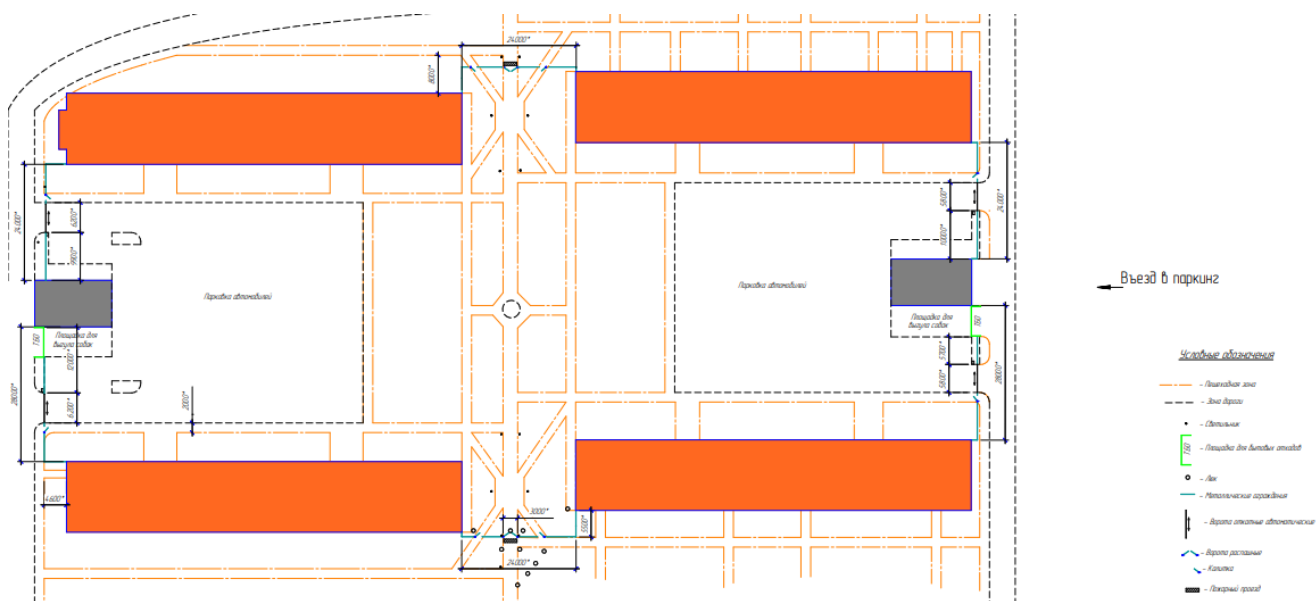

Приложение № 3.2
к бюллетеню для голосования
на годовом общем собрании собственников
помещений многоквартирного дома по адресу:
г. Санкт-Петербург, улица Среднерогатская,
дом 12, корпус 1, строение 1

Предложение на проведение комплекса работ по установке шлагбаумов
и согласования плана благоустройства по адресу:
г. Санкт-Петербург, улица Среднерогатская, дом 12, корпус 1, строение 1

1. Перечень работ устанавливается согласно представленному коммерческому предложению.
2. Начало производства работ – 01 июня 2022 года.
3. Срок окончания работ – 01 декабря 2022 года.
4. Гарантийный срок на материалы и работы – 12 месяцев.
5. Сметный расчет:

<i>Оборудование</i>					
1	Автономный контроллер доступа с облачным сервисом для ворот	шт.	2	28 380,00р.	56 760,00р.
2	Вызывная панель E21B	шт.	2	27 280,00р.	54 560,00р.
3	Антенна выносная для контроллера -3G и 433МГц	шт.	4	990,00р.	3 960,00р.
4	Ограничители металлические для стоек фотоэлементов, препятствующие наезду	шт.	4	4 730,00р.	18 920,00р.
5	Стойка для вызывной панели	шт.	2	5 170,00р.	10 340,00р.
6	Шлагбаум CAME GARD 3750 .Комплект шлагбаума 4 метра: G 3750 - Тумба G 03750 - Стрела круглого сечения 4 м G 06080 — Пружина балансировочная G 02809 - Наклейки на стрелу G028401/8 Дюралайт на стрелу G028402 Кабель для подключения дюралайта	шт.	2	94 600,00р.	189 200,00р.
7	Опора для стрелы регулируемая	шт.	2	4 730,00р.	9 460,00р.
8	Фотоэлементы DIR 10 комплект	шт.	4	4 345,00р.	17 380,00р.
10	Металлическая опалубка O-4000 для шлагбаумов серий G2500, G3000, G3750, G4000, G4040	шт.	2	5 280,00р.	10 560,00р.
11	CAME DIR-LNR стойка	шт.	4	2 343,00р.	9 372,00р.
<i>Дополнительные материалы</i>					
10	Крепеж (дюбеля, разъемы, стяжки, монт. кор., розетки, джеки и пр.)	шт.	4	1 980,00р.	7 920,00р.

11	Силовой кабель 3X2,5 Cu	м.	200	148,50р.	29 700,00р.
12	Труба гофрированная ПВХ 16мм с протяжкой строительная	м.	200	15,51р.	3 102,00р.
13	Крепеж-клипса d16мм	шт.	100	3,19р.	319,00р.
14	Кабель U/UTP 4 пары, Категория 5e, LSZH	м.	200	50,60р.	10 120,00р.
15	Труба гибкая двустенная 63 мм с протяжкой с муфтой красная (50м)	м.	50	139,70р.	6 985,00р.
Итого по оборудованию и материалам, руб. с НДС:					438 658,00р.
Работы					
16	Монтажные и пусконаладочные работы СКУД	шт.	2	18 700,00р.	37 400,00р.
17	Установка фундамента несущей конструкции с бетонированием, монтаж и пусконаладка шлагбаумов, с материалами	шт.	2	38 500,00р.	77 000,00р.
18	Земляные работы для закладки силового и слаботочного кабеля, восстановление благоустройства	м.п.	52	550,00р.	28 600,00р.
Итого по работам, руб. с НДС:					143 000, 00р.
ВСЕГО, руб. включая НДС 20%					581 658,00р.

6. Описание предложения:

Комплекс работ включает: поставку, монтаж и пусконаладку точек ограничения проезда на территорию ЖК путем установки 2-х шлагбаумов и стоек с вызывными панелями.

7. Расчет стоимости предложения на 1 кв.м. помещения:

Наименование работ	Стоимость работ, руб, с НДС	Площадь жилых и нежилых помещений в доме, м2	Стоимость на 1м2 с НДС (20%)	Стоимость в месяц при оплате в течение 12 мес. На 1м2, руб. с НДС
Оборудование и материалы и работы	581 658,00	33 270	17,48	1,46
Внесение изменений и согласование плана благоустройства*	521 400, 00	33 270	15,67	1,31*
Итого, руб. включая НДС 20%	1 103 058,00	33 270	33,15	2,76

*При принятии положительного решения по согласованию плана благоустройства по нескольким пунктам, начисление производится только по одному пункту.

8. Стоимость обслуживания вновь устанавливаемого оборудования системы контроля доступа (стойки с вызывными панелями) составит **1,20** руб./м2. в месяц по статье

«Обслуживание СКУД»; стоимость обслуживания установленных шлагбаумов составит **0,41** руб./м2.в месяц по статье «Обслуживание шлагбаумов».

9. Схема размещения оборудования:

В схему размещения оборудования возможно внесение корректировок в части размещения вследствие получения замечаний от КГА и прочих согласующих органов власти. Количество оборудования при этом должно остаться без изменения.

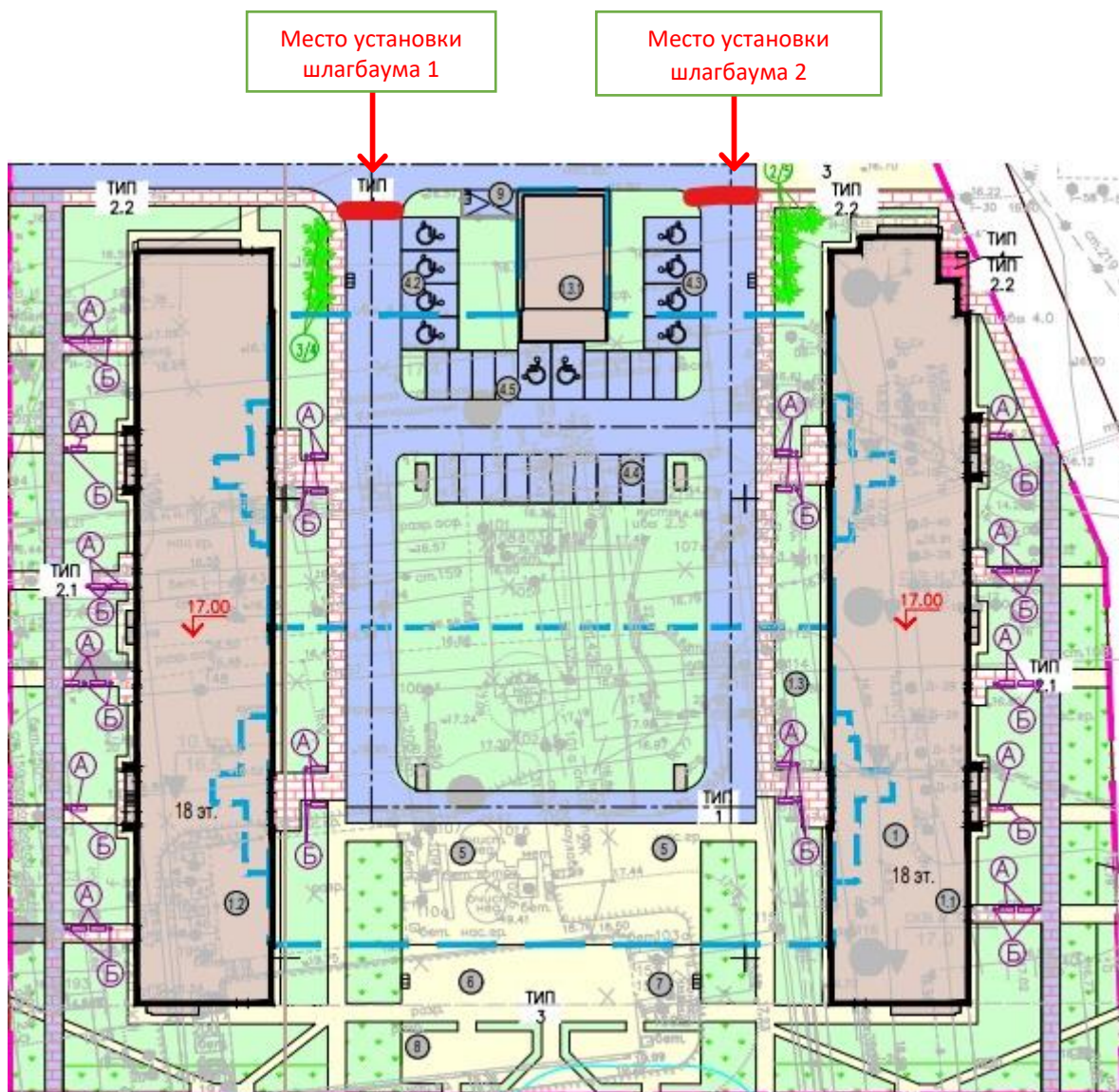

Приложение № 4
к бюллетеню для голосования
на годовом общем собрании собственников
помещений многоквартирного дома по адресу:
г. Санкт-Петербург, улица Среднеюгатская,
дом 12, корпус 1, строение 1

Предложение на проведение комплекса работ по установке
дополнительных видеокамер по адресу:
г. Санкт-Петербург, улица Среднеюгатская, дом 12, корпус 1, строение 1

1. Перечень работ устанавливается согласно представленному коммерческому предложению.
2. Начало производства работ – не ранее сбора денежных средств в размере 90% от предполагаемой стоимости работ.
3. Предполагаемая стоимость работ – **478 184,30 руб.**
4. В случае фактической стоимости проведения работ менее предполагаемой стоимости работ – разницу между собранными денежными средствами и фактической стоимостью аккумулировать на расчетном счете Управляющей организации до принятия решения общим собранием собственников помещений либо Советом Дома о финансировании на остаток иных работ в целях благоустройства Дома.
5. В случае отсутствия предложений подрядных организаций на момент сбора денежных средств в размере 90% от предполагаемой стоимости работ по производству согласованных работ, стоимость которых не превышает 110% по отношению к предполагаемой стоимости работ – работы не производить до момента определения дополнительного источника финансирования. Денежные средства в таком случае аккумулировать на расчетном счете управляющей организации до принятия решения общим собранием собственников помещений.
6. В случае наступления событий, изложенных в п. 4, 5, а также в случае не сбора денежных средств согласно п. 2 в течение 12 месяцев с момента положительного решения общего собрания и отсутствии принятых решений соответственно общего собрания собственников либо Совета Дома по направлению денежных средств на иные цели в течение календарного года – ООО «ЮИТ Сервис» производит возврат внесенных денежных средств по заявлению собственников помещений Дома, с приложением документов подтверждающих внесение денежных средств на производство работ.

Коммерческое предложение на комплекс работ
по установке дополнительных видеокамер в лифты

Описание:

1. Предлагается установить 8 видеокамер - по 1 камере в каждом лифте (пассажирских и грузовых) в каждой из 4 парадных.
2. На фасаде дома предлагается установить 4 видеокамеры для дополнительного обзора, чтобы охватить «слепые зоны».

Коммерческое предложение					
<i>по системе телевизионного наблюдения для жилого дома по адресу: ул. Среднерогатская, д. 12 по установке лифтовых и расширения количества внешних видеокамер, интеграцию камер домофонов в видеорегистратор</i>					
Цветные камеры день/ночь для периметра					
1	FaceDetection цилиндрическая 5Мп IP-видеокамера с режимом Starlight.ULTRA Redline RL-IP15P.FD	шт.	4	5 900,00р.	23 600,00р.
Антивандалные камеры для установки в лифтовых кабинах					
2	FaceDetection купольная 2Мп IP-видеокамера с режимом Starlight.ULTRA Redline RL-IP22P.FD	шт.	8	11 900,00р.	95 200,00р.
Дополнительные материалы					
3	Кабель компьютерный (витая пара) UTP 4PR CAT5e 4x2x0,51 мм ² (коробка 305 м)	шт.	2	8 499,00р.	16 998,00р.
4	Труба гофр. ПВХ легк. типа с прот. 16 мм, за метр	м.	300	10,90р.	3 270,00р.
5	Труба нержавеющая сталь 15x1.0 мм 4 м	шт.	4	940,00р.	3 760,00р.
6	Крепеж (дюбеля, клипсы, разъемы, стяжки, монт. кор., розетки, джеки и пр.)	шт.	1	14 000,00р.	14 000,00р.
7	32-канальный Face Detection видеорегистратор RL-NVR32C-4H	шт.	1	47 000,00р.	47 000,00р.
8	Монитор Samsung C32G54TQWI 32" черный [C32g54tqwixci] с кронштейном на стену	шт.	1	30 640,00р.	30 640,00р.
9	9-портовый POE коммутатор Redline RL-SW8P1_SE	шт.	2	5 500,00р.	11 000,00р.
10	Приемо-передатчик видеосигнала по электросети Powerline TP-LINK TL-WPA4220 KIT	компл.	9	3 590,00р.	32 310,00р.
11	Жесткий диск Seagate Skyhawk ST8000VX004, 8ТБ, HDD, SATA III, 3.5"	шт.	1	19 890,00р.	19 890,00р.
12	Напольный кондиционер в комплекте с вентканалом и крепежом	шт.	1	26 045,00р.	26 045,00р.
Итого по оборудованию и материалам:					323 713,00р.
Работы					
13	Линейно-кабельные и строительно-монтажные работы, включая работы связанные с вызовом лифтовой службы для организации проведения работ в лифтовой шахте	шт.	1	87 000,00р.	87 000,00р.
14	Пусконаладочные работы	шт.	1	24 000,00р.	24 000,00р.
Итого по работам:					111 000,00р.
Гарантия на оборудование и работы 1 год					
ВСЕГО включая НДС 20%					434 713,00р.

Расчет целевого взноса:

Наименование работ	Стоимость работ согласно КП, руб, с НДС (20%)	Предполагаемая стоимость работ, руб., с НДС и увеличением стоимости (10%)	Площадь жилых и нежилых помещений в доме, м2	Стоимость на 1м2 с НДС (20%)
Оборудование и материалы	323 713,00	356 084,30	33 270	10,70
Проведение работ	111 000,00	122 100,00	33 270	3,67
Итого руб., включая НДС 20%	434 713,00	478 184,30	33 270	14,37

Предложение на проведение комплекса работ по монтажу репитера (повторитель и усилитель сигналов сотовой связи, приёмо-передающее устройство) в паркинге по адресу: г. Санкт-Петербург, улица Среднерогатская, дом 12, корпус 1, строение 1

1. Перечень работ устанавливается согласно представленному коммерческому предложению.
2. Начало производства работ – не ранее сбора денежных средств в размере 90% от предполагаемой стоимости работ.
3. Предполагаемая стоимость работ – **44 000,00** руб.
4. В случае фактической стоимости проведения работ менее предполагаемой стоимости работ – разницу между собранными денежными средствами и фактической стоимостью аккумулировать на расчетном счете Управляющей организации до принятия решения общим собранием собственников помещений либо Советом Дома о финансировании на остаток иных работ в целях благоустройства Дома.
5. В случае отсутствия предложений подрядных организаций на момент сбора денежных средств в размере 90% от предполагаемой стоимости работ по производству согласованных работ, стоимость которых не превышает 110% по отношению к предполагаемой стоимости работ – работы не производить до момента определения дополнительного источника финансирования. Денежные средства в таком случае аккумулировать на расчетном счете управляющей организации до принятия решения общим собранием собственников помещений.
6. В случае наступления событий, изложенных в п. 4, 5, а также в случае не сбора денежных средств согласно п. 2 в течение 12 месяцев с момента положительного решения общего собрания и отсутствии принятых решений соответственно общего собрания собственников либо Совета Дома по направлению денежных средств на иные цели в течение календарного года – ООО «ЮИТ Сервис» производит возврат внесенных денежных средств по заявлению собственников помещений Дома, с приложением документов подтверждающих внесение денежных средств на производство работ.

Приложение № 5
к бюллетеню для голосования
на общем собрании собственников
помещений многоквартирного дома по адресу:
г. Санкт-Петербург, улица Среднерогатская,
дом 12, корпус 1, строение 1

**Коммерческое предложение на комплекс работ
по монтажу репитера (ретранслятора связи) в паркинге**

Описание:

Предлагается установить репитер - повторитель и усилитель сигналов сотовой связи, приёмо-передающее устройство в подземном паркинге.

Коммерческое предложение					
<i>на монтаж репитера 3g/4g в паркинге 4YOU</i>					
Цветные камеры день/ночь для периметра					
1	Комплект Tital-1800/2100 PRO	шт.	1	21 700,00р.	21 700,00р.
Антивандалные камеры для установки на черных лестницах и в подъездах					
Центральное оборудование СТН					
2	Кабельная сборка 8D-FB N-male/N-male - 20 метров	шт.	1	4 100,00р.	4 100,00р.
3	Переходник N-male/N-female угловой	шт.	1	390,00р.	390,00р.
Дополнительные материалы					
4	Кабель силовой, вилка, розетка	шт.	1	1 280,00р.	1 280,00р.
5	Труба гофр. ПВХ легк. типа с прот. 20 мм, за метр	м.	100	9,50р.	950,00р.
6	Кронштейн для крепления антенны уличной	шт.	1	1 580,00р.	1 580,00р.
7	Крепеж (дюбеля, клипсы, разъемы, стяжки, монт. кор., розетки, джеки и пр.)	шт.	1	2 500,00р.	2 500,00р.
Итого по оборудованию и материалам:					32 500,00р.
Работы					
8	Линейно-кабельные и строительно-монтажные работы	шт.	1	6 000,00р.	6 000,00р.
9	Пусконаладочные работы	шт.	1	1 500,00р.	1 500,00р.
Итого по работам:					7 500,00р.
Гарантия на оборудование и работы 1 год					
ВСЕГО включая НДС 20%					40 000,00р.

Расчет целевого взноса:

Наименование работ	Стоимость работ согласно КП, руб, с НДС (20%)	Предполагаемая стоимость работ, руб., с НДС и увеличением стоимости (10%)	Площадь жилых и нежилых помещений, м2	Стоимость на 1м2 с НДС (20%)
Оборудование и материалы	32 500,00	35 750,00	33 270	1,07
Проведение работ	7 500,00	8 250,00	33 270	0,25
Итого	40 000,00	44 000,00	33 270	1,32

**Правила проживания в многоквартирном доме в части нарушения
тишины и покоя владельцев помещений:**

Помимо установленных ограничений по нарушению тишины и покоя граждан в ночное время, в выходные и праздничные дни согласно ст. 8 Закона Санкт-Петербурга от 31.05.2010 № 273-70 «Об административных правонарушениях в Санкт-Петербурге», а именно:

- недопущение нарушение тишины и покоя граждан с 20:00 до 08:00 в будние дни;
- недопущение нарушение тишины и покоя граждан с 08:00 до 12:00 в выходные, нерабочие и нерабочие общегосударственные праздничные дни;

В многоквартирном доме запрещается проведение шумных ремонтных работ:

- с 13:00 до 15:00 в будние дни
- с 19:00 до 10.00 в будние дни
- в выходные дни и нерабочие общегосударственные праздничные дни.